

Schraubstock

Gebrauchsanweisung

meister 

1. Typ

Modell: 5113000

Backenbreite: 70 mm

2. Die Gebrauchsanweisung

1. Das Produkt ist ein Schraubstock für die Werkstattanwendung.
2. Während der Arbeit muss der Schraubstock mit der Schraubenspindel fixiert werden.
3. Mit dem Hebel das Werkstück sicher festklemmen. Danach kann gefeilt, gesägt, gebohrt oder ein Gewinde geschnitten werden. Außerdem können kleine Gegenstände damit gehalten werden.
4. Achten Sie darauf, dass der Schraubstock oder das Werkstück nicht beschädigt wird. Niemals mit einem Hammer oder Ähnlichem auf den Schraubstock schlagen.

3. Achtung

1. Während der Anwendung überprüfen, ob die Schraube an den Backen locker sind; wenn ja sollte diese rechtzeitig mit einem Schraubenschlüssel nachgezogen werden.
2. Während der Anwendung dürfen keine verlängerten Hebel benutzt werden und es darf auch nicht mit einem Hammer mit mehr als 500 g geschlagen werden. Dadurch könnten die Einsätze beschädigt werden.
3. Während der Anwendung müssen Handschuhe getragen werden.

Abbildung:

1. Hebel
2. Schraubstock-Rumpf
3. Schraubstock-Backen
4. Druckplatte
5. Schraubenspindel

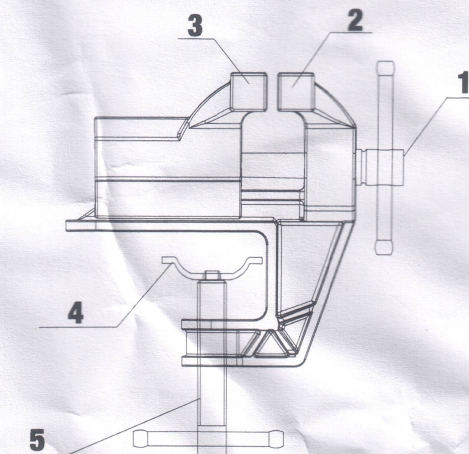

Herstellungsdatum: 05/2020

Conmetall Meister GmbH
Hafenstraße 26
29223 Celle · GERMANY
www.conmetallmeister.de